

玻璃拉篮安装说明书

玻璃拉篮筐基本构架

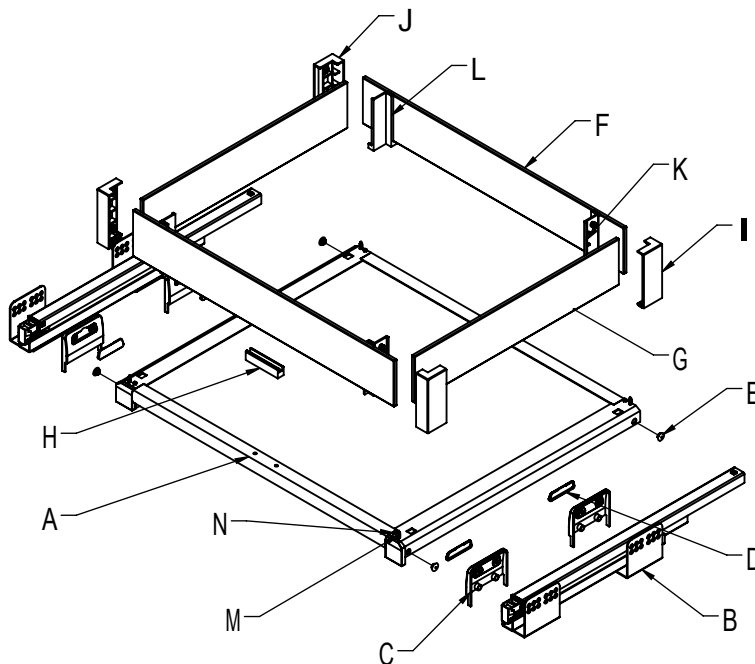
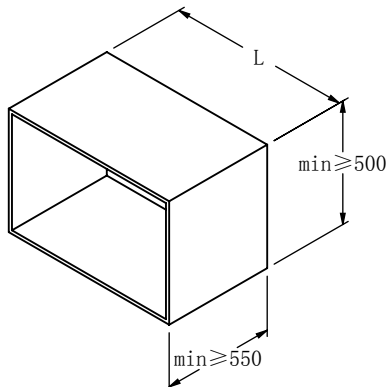

配件清单

A.底板组件	B.导轨	C.导轨盖	D.导轨孔位盖	E.孔位盖	F.前后玻璃
1pcs	1set	4pcs	4pcs	4pcs	2pcs
G.左右玻璃	H.前玻璃卡块	I.后转角塑料	J.前转角塑料	K.后转角塑料	
2pcs	1pcs	2pcs	2pcs	2pcs	
L.前转角塑料	M.ST4*14	N.M3*8			
2pcs	12pcs	4pcs			

组装篮体

1. 将前转角塑料J和后转角塑料I装在篮体底部锁上ST4*10的螺钉(M)，上面锁M3*8的螺钉(N)

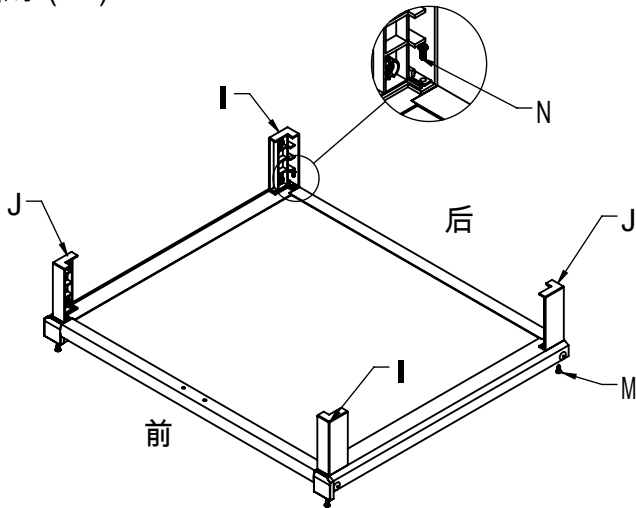

2.a. 将玻璃块H卡在前卡槽内(注意方向)
b. 将玻璃F对准塑料件中间卡入(稍微倾斜)
c. 将前转角塑料盖(L)和后转角塑料盖(K)卡入左右塑料件
(注:卡塑料的时候请对准滑槽卡入,在用力紧扣听到啪的扣紧声为正确装入)

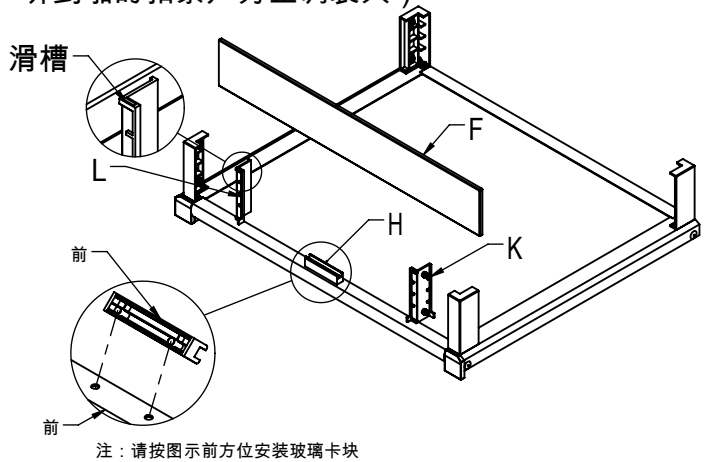

3. 将玻璃(G)卡在左边塑料件内以相同方式卡入塑料件

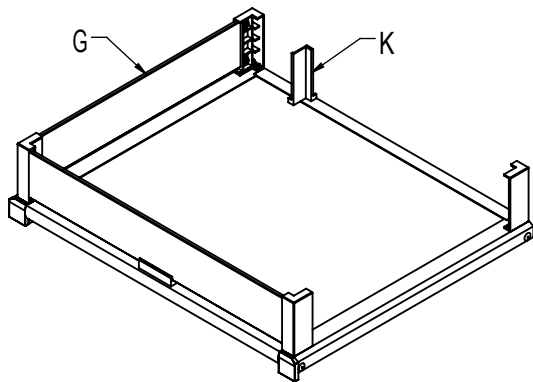

4. 先将后玻璃和右玻璃放入塑料件卡槽内再将塑料盖卡入
(注:装最后一个塑料盖的时候用手辅助玻璃使之不往下掉会更方便安装)

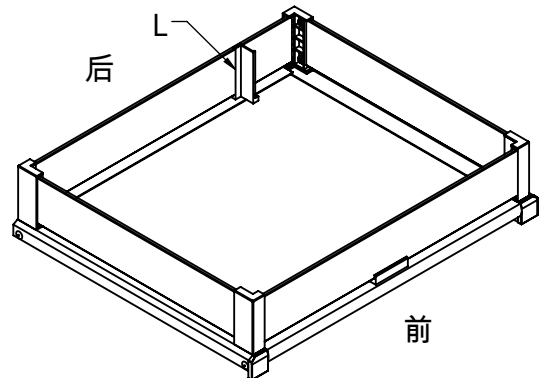

安装门板

1. 门板打孔, 以左柜板为例右柜板同样位置打孔

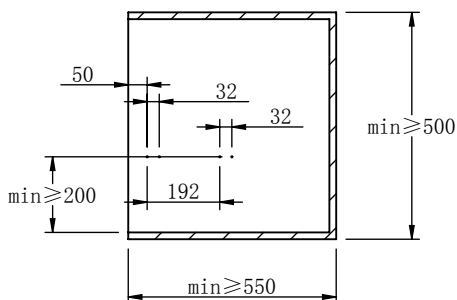

2. 先将导轨连着导轨盖锁上螺钉再将孔位盖盖入以相同的方式安装另外一边

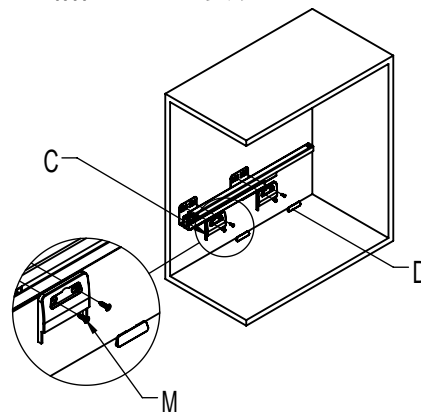

3. 将装好的篮子卡在导轨上平行推入, 导轨与篮体扣紧, 听到啪的扣紧声为正确装入

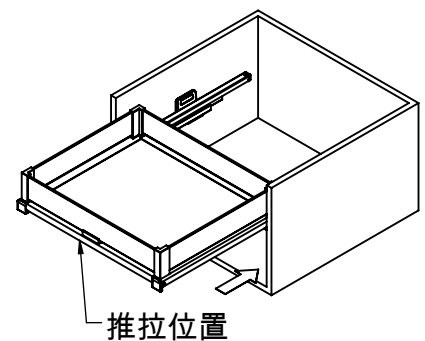

注: 1. 组装篮体请按上图顺序装入。
2. 安装导轨后请检查上下前后的尺寸是否一致。
3. 篮体卡在导轨后请推拉几次确认导轨是否卡到位置。
4. 建议日常使用中, 请抽拉玻璃下方的挡管。