

升降架安装说明书

注意:

- 1、安装前请仔细阅读安装说明书。
- 2、适用于16~18mm柜板，高度 $\geq 600\text{mm}$ ；深度 $\geq 280\text{mm}$ 的柜体。
- 3、本产品自带调节柜宽功能，标准柜体增加50mm范围可安装。

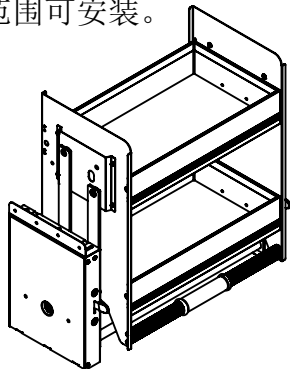

配件清单

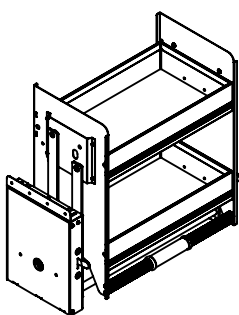
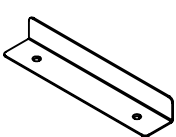
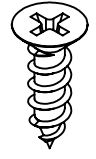
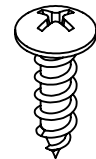
① 篮体	② 底板	③ 螺钉	④ 螺钉
1 PCS	2 PCS	4 PCS	8 PCS
			

标准柜安装步骤一:

将产品放在柜内，定好两边距离70mm，将产品拉下锁螺丝④即可。

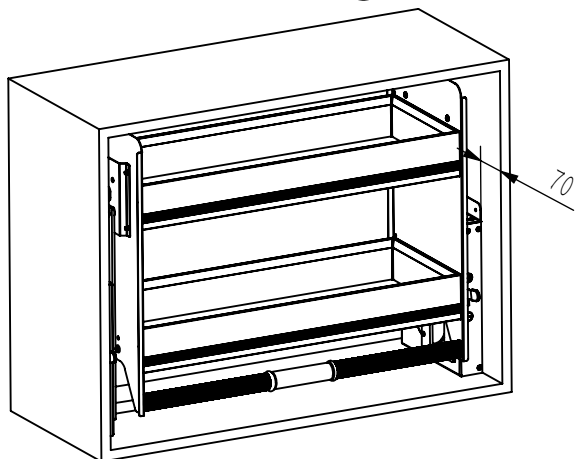

非标准柜安装步骤一:

若柜体非标准柜，先测量柜子宽度，再将产品调节片调节到合适尺寸。

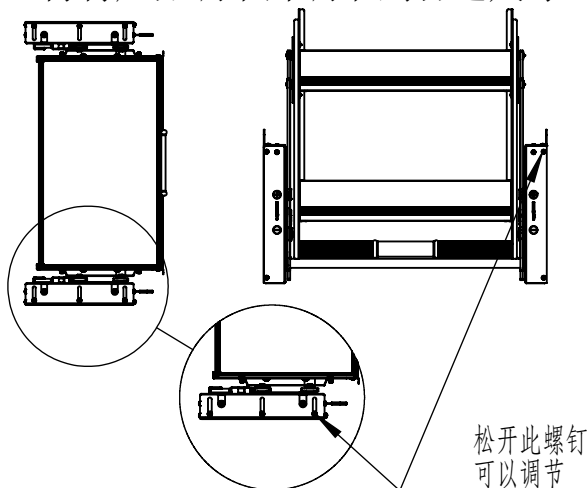

非标准柜安装步骤二:

将底板②根据篮体尺寸用螺丝③固定在柜体内。再将调整好的产品放入柜内用螺丝④固定即可。

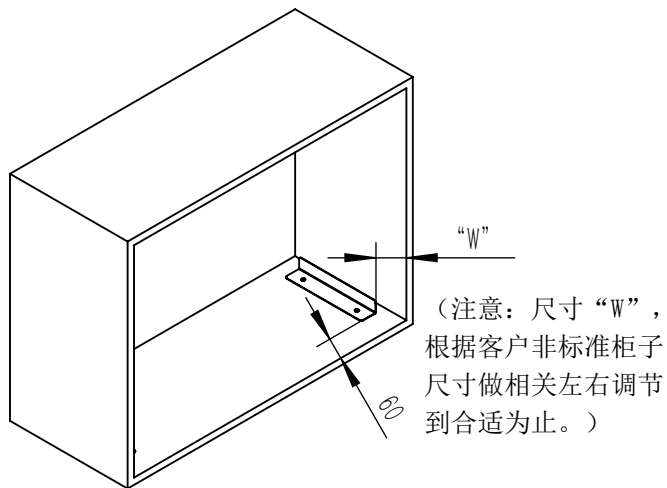

产品操作守则:

- 1、1~2KG，产品无需打档位。
- 2、3~6KG，打上一个档位。
- 3、7~12KG，打上两个档位。
- 4、严禁在运行过程中打档位，只有在复位时才能打档。
- 5、若在运行中不小心打上档位，造成档位拨片不能运行，可将篮体拉至一半（无需拉到底）再将档位打下即可正常使用。

