

1、产品配件：

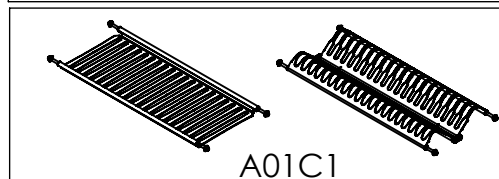
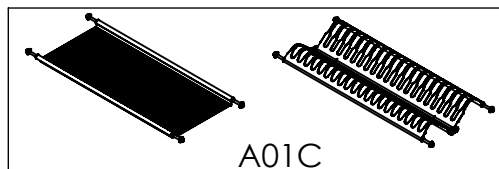
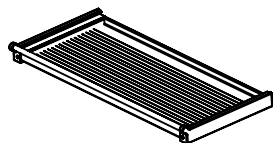
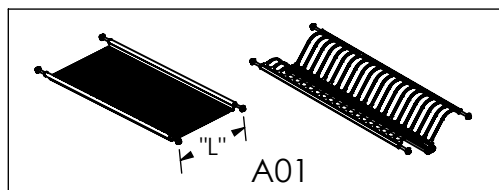

A 1PCS

B 1PCS

2、产品柜内安装尺寸及适配柜体宽度：

产品柜内安装尺寸	配合柜体宽度尺寸
D*W*H	W
280*365*565	400
280*415*565	450
280*465*565	500
280*515*565	550
280*565*565	600
280*615*565	650
280*665*565	700
280*715*565	750
280*765*565	800
280*815*565	850
280*865*565	900
280*915*565	950
280*965*565	1000

3、安装步骤：

(1)、按照产品外形尺寸W*D*H选用合适柜体(图1)：

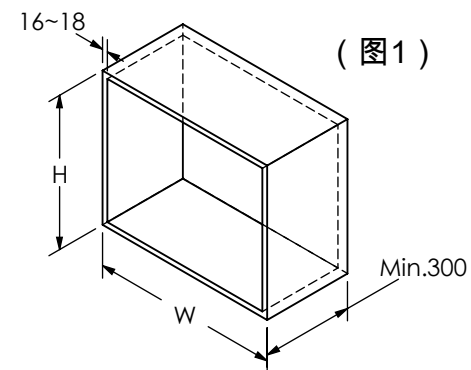

(2)、安装孔位(图2)：

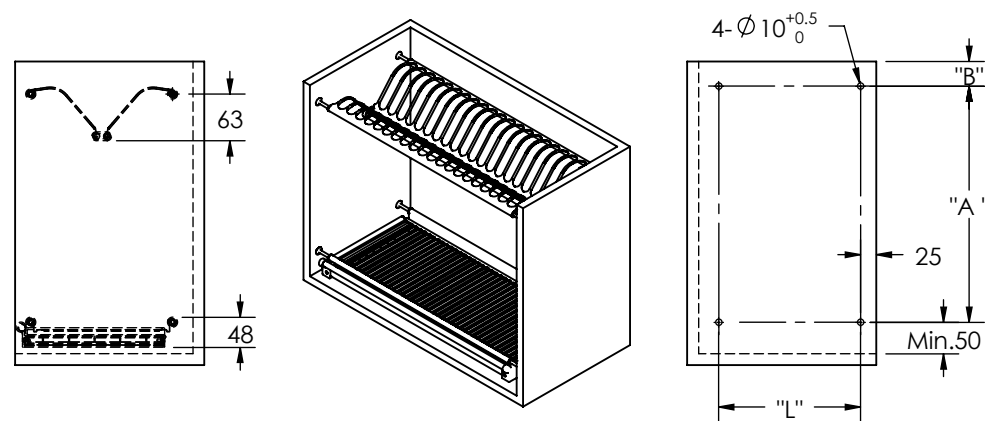

(3)、注意事项：

a、尺寸 "A" & 尺寸 "B" 视柜体高度 "H" 而定，参考尺寸：

A=275mm, B=300mm (仅做参考) L=225mm

b、 $\phi 4-\phi 10$ 的钻孔深度为7~9mm, 小心不要钻穿柜侧板。